



harman/kardon®

MS 100

MUSIKSYSTEM
ANVÄNDARHANDBOK

VIKTIGA SÄKERHETS INSTRUKTIONER

1. Läs igenom instruktionerna.
2. Behåll instruktionerna.
3. Uppmärksamma alla varningar.
4. Följ instruktionerna.
5. Använd inte enheten nära vatten.
6. Rengör endast med torr trasa.
7. Blockera inga ventilationsöppningar. Installera enligt tillverkarens instruktioner.
8. Installeras inte i närheten av värmekällor som radiatorer, värmeelement, ugnar eller andra enheter (inklusive förstärkare) som avger värme.
9. Bortse inte från säkerhetseffekten med den polariserade och jordade kontakten. En polariserad kontakt har två blad med ena bredare än det andra. En jordad kontakt har två blad och ett tredje jord-stift. Det breda bladet eller det tredje stiftet är för din säkerhet. Om den medföljande kontakten inte passar i ditt uttag, rådgör med en elektriker för att ersätta det felaktiga uttaget.
10. Se till att strömkabeln är placerad så att den inte trampas eller kläms, speciellt vid kontakter, uttaget eller där den är ansluten till enheten.
11. Använd bara tillbehör enligt tillverkarens specifikationer.
12. Använd den bara på vagnen, ställningen, tripoden, fästet eller bordet enligt tillverkarens specifikationer eller som sålts tillsammans med enheten. Då en vagn används, var försiktig då den flyttas så att inga skador uppkommer på grund av vältning.



13. Koppla ur enheten vid åskväder eller om den inte ska användas under lång tid.
14. Låt all service utföras av kvalificerad servicetekniker. Service krävs då enheten skadats på något sätt, tex strömkabeln eller kontakten är skadad, vätska har spillts ut över enheten, enheten har exponerats för regn eller fukt, enheten inte fungerar som den ska eller har tappats i golvet.
15. Exponera inte enheten för dropp eller skvättar och se till att inga föremål fyllda med vätska, t ex vaser, är placerade på enheten.
16. För att helt koppla ur enheten från växelströmsförsörjningen, ta ur strömkabeln från växelströmsingången på enheten.
17. Huvudkontakten på strömkabeln kan vara kvar i eluttaget.
18. Exponera inte batterier för hög värme som direkt solljus, eld eller liknande. Blixtsymbolen med en pil i änden, i en liksidig triangel, är för att varna användare för icke isolerad "farlig spänning" på enhetens hölje som kan vara av sådan kraft att det innebär en risk för elektrisk stöt. Utropstecknet inom en liksidig triangel är för att uppmärksamma användare på viktiga drift och underhålls-instruktioner som finns i de dokument som medföljer produkten.



Blixten med en pil i en triangel ska varna användaren om oisolerad "farlig spänning" i produkten som kan räcka för att ge en elektrisk stöt.



Utropstecknet i en triangel ska meddela användaren om att viktiga anvisningar för skötsel och underhåll medföljer produkten.

WARNING: För att minska risken för eldsvåda eller elektriska stötar, utsätt aldrig enheten för regn eller fukt.

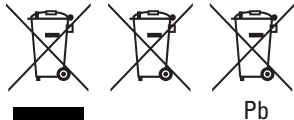

Användaranvisningar för borttagning och avfallshantering av utjänta batterier. Specifikation av batterityper.

Dessa symboler (se ovan) betyder när de visas på en produkt, en förpackning, ett separat informationsblad eller i en bruksanvisning att den enskilda produkten samt de batterier som medföljer eller finns inbyggda i produkten aldrig får slängas som osorterat hushållsavfall. De måste lämnas till därför avsedd återvinningsplats där de hanteras och återvinns på korrekt sätt i enlighet med lokala eller nationella lagar eller EU-direktiven 2002/96/EG och 2006/66/EG.

Genom att avfallshandla produkter och batterier på rätt sätt sparar man resurser och förhindrar eventuella negativa effekter på miljön och/eller människors hälsa.

De batterier som medföljer din apparat kan vara alkaliska, kolzink-/mangan eller litium (knappcells-batterier). Alla dessa typer måste avfallshandlas enligt anvisning ovan.

För att ta ur batterierna ur din apparat eller fjärrkontroll, följ anvisningarna för att sätta i batterier enligt bruksanvisningen, fast i omvänd ordning.

På produkter med ett inbyggt batteri som räcker hela produktens livslängd är det inte alltid möjligt för användaren att ta ur batteriet. I sådana fall monteras produkten isär på insamlings-/återvinningsplatsen och batteriet tas bort. Om ett inbyggt batteri av något skäl måste bytas ut måste detta göras av en medarbetare på ett behörigt servicecenter.

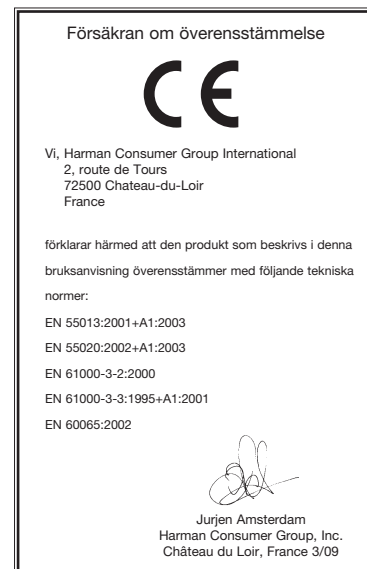

2	SÄKERHETSINFORMATION
4	INLEDNING OCH FUNKTIONER
4	MEDFÖLJANDE TILLBEHÖR
5	KONTROLLER FRÄMRE PANEL
6	KONTROLLER BAKRE PANEL
7	FUNKTIONER FJÄRRKONTROLL
9	INSTALLATION
10	DRIFT
10	Använda Fjärrkontrollen
10	Ställa in Klockan
10	Slå på MS 100
10	Ställa in Larm
10	Volymkontroll
10	Val av Källa
10	FM-radio
11	Inställning av Programstationer
11	CD
11	Avspelningskontroll
12	Dataskivor
12	Aux-ingångar
12	iPod-docka
12	Avspelning Foto och Video
12	Avlägsna iPod från docka
13	Felsökningsguide
14	Tekniska Specifikationer
14	Varumärken

INTRODUKTION OCH FUNKTIONER

För över 50 år sedan sålde Harman Kardon, Inc., den första receiveern, förstärkare och radio i samma enhet. Dessa hade tidigare bara funnits som separata delar. Vår mission var och är att leverera hifi-ljud i ett lätthanterbart paket, och vi är säkra på att du kommer att uppskatta kvaliteten och enkelheten hos MS 100 musiksysteem under många år.

MS 100 är ett komplett välljudande ljudsystem med CD-spelare, FM-tuner, iPod-docka (medföljer inte), AUX-ingångar för andra audio-produkter och inbyggda högtalare.

För att få ut det bästa av ditt nya system vill vi att du läser denna bruksanvisning och att referera tillbaka till den för att bekanta dig med MS 100:s funktioner och drift.

Om du har några frågor om denna produkt, dess installation eller drift, vänligen kontakta din återförsäljare eller installatör, eller besök www.harmankardon.com.

Harman Kardon® MS 100 Ett Komplet System med Välljud.

- Universaldocka för iPod (medföljer inte) laddar iPod Touch, iPod nano 3:e generationen, iPod Classic, iPod nano 2:a generationen, iPod 5:e generationen, iPod nano 1:a generationen, iPod 4:e generationen, iPod mini; avspelning av video och stillbilder kräver en kompatibel iPod som stöder video
- CD spelare som laddas genom öppningen på framsidan och som spelar CD, CD-R, CD-RW, enhanced CD, MP3 och WMA
- FM tuner med RDS-text och sex snabbvalsinställningar
- Fyra AUX-ingångar: Stereo mini-jack på den främre panelen (3.5 mm), stereo mini-jack på den bakre panelen (3.5 mm) för line-level eller optisk-digital audio, dubbla RCA-uttag på den bakre panelen (line-level)
- Två 125 mm bashögtalare, i en basreflexbox
- Utgång för subwoofer (med låg-pass filter)
- Uttag för stereohörlurar (3.5 mm)
- Uttag för Komposit- och S-Video för foto- och videokapabla iPod-modeller som stöder video
- Klocka med larm och minnesbackup



iPod ingår inte

Medföljande tillbehör

Följande tillbehör medföljer MS 100.

Om någon av dessa artiklar saknas, vänligen kontakta Harman Kardon kundtjänst på www.harmankardon.com.

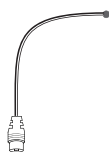

FM kabelantenn



Stereo mini-plug (3.5 mm) hane-kabel (1 m)

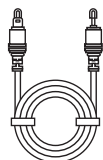

Mini (3.5 mm) optisk-digital audiokabel (1 m)

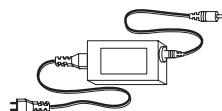

Extern strömförsörjning (24V, 5.0 Amp) med borttagbar sladd

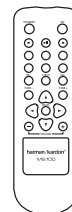

Systemfjärrkontroll med två AAA-batterier

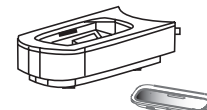

Borttagbar docka för iPod med fem adaptrar

Meddelandedisplay: Tiden och meddelande visas på enhetens ovasida.

På/Standby: Tryck på knappen för att slå på MS 100 eller för att placera den i Standby-läge. Tryck på och håll in i 2 sekunder för att stänga av larmet. Dra ur sladden för att helt stänga av enheten.

Källa: Varje tryckning ändrar den aktuella källan i följande ordning: FM, CD, AUX LINE IN 1 (3.5 mm analog ingång bakre panel), AUX LINE IN 2 (främre panel), AUX LINE IN 3 (dubbla RCA-uttag bakre panel), AUX DIGITAL IN, iPod.

Volymkontroller: Ökar eller minskar volymen. Tryck på och håll in för att ändra volymen snabbare. Tryck på båda samtidigt för att stänga av ljudet.

Play/Paus/Minne: Denna knappfunktion varierar, beroende på vilken källa som valts:

- **iPod eller CD:** Varje knapptryck skiftar mellan Play- och Pausfunktioner. Tryck och håll in för att stoppa avspelingen helt.
- **FM-radio:** Om den aktuella stationen inte har programmerats som en snabbinställning, kommer den automatiskt att sparas som en snabbinställning. Om alla snabbinställningar är upptagna kommer den nya stationen att ersätta den existerande. Om den aktuella stationen redan har programmerats som en förinställning kommer förinställningen att raderas efter 2 sekunder.

Skip/Scan Framåt/Bakåt: Dessa knappars funktion varierar, beroende på den aktuella källan:

- **iPod eller CD:** Tryck och släpp för att gå till nästa spår. Tryck på tillbaka-knappen två gånger för att gå till det tidigare spåret. Tryck och håll in för att skanna framåt eller bakåt inuti ett spår.
- **FM-radio:** Tryck och släpp för att gå till nästa högre eller lägre station med en frekvensökning. Tryck och håll in för att snabbt bläddra igenom stationerna. När du släpper upp knappen i läget Autoinställning, fortsätter tunern att skanna tills det att den hittar en station med tillräckligt stark signal, och sen stannar den. I läget Manuell inställning stannar tunern direkt vid den aktuella frekvensen.

Uttag Hörlurar: Avger en stereosignal för privat avlyssning via de flesta hörlurar som har ett 3.5 mm uttag.

Uttag AUX-IN (Analog Ingång 2): Anslut den medföljande 3.5 mm hane-hane-kabeln till uttaget för hörlurar eller line utgången på en portabel spelare eller annan apparat.

CD-öppning: Ladda kompatibla skivor här.

Eject: Tryck på denna knapp för att avsluta avspeling och skicka ut skivan.

iPod-docka: Sätt försiktigt in dockan i öppningen på MS 100 vänstra sida, fäst den rätta adaptern (eller använd den som medföljde din iPod, från Apple, Inc.) och installera en kompatibel iPod (se sidan 4).

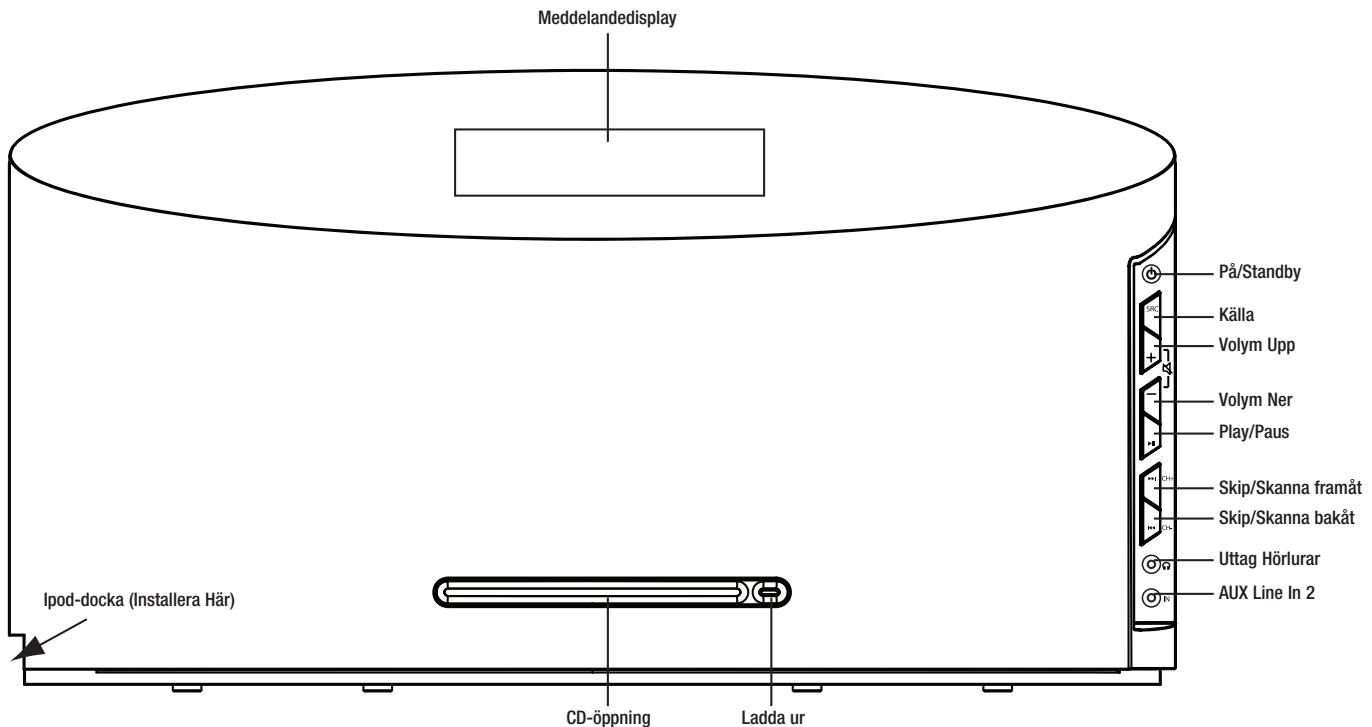

KONTROLLER BAKRE PANEL

DC Strömförsörjning: När alla andra anslutningar utförts, anslut till strömförsörjningen. Anslut den regionspecifika sladden till strömförsörjningen och direkt till ett vägguttag.

Analog 1/Optisk-digital Aux. Audioingång: Anslut antingen miniplug-kabeln (stereo) eller den optiska-digitala audiokabeln (båda kablarna medföljer) här, och anslut den andra sidan till en signalkälla, som t.ex. en portabel CD-spelare. Anslut miniplug-kabeln endast till spelarens analoga line-level audioutgång eller till hörlursuttaget och anslut den optiska kabeln endast till en optisk-digital audioutgång. Välj källa Analog 1 eller Digital Audio.

Aux Analog 3 Audioingång: Anslut ena sidan av en analog RCA-kabel (två trådar) här, och anslut den andra sidan till de analoga utgångarna på en signalkälla, som t.ex. ett kassettdäck.

Uttag Subwoofer: Anslut denna låg-pass filtrerade utgång till en aktiv subbas (extra tillbehör), för en förbättrad lågbas återgivning.

Uttag för Komposit och S-Video: Anslut en av dessa uttag till en TV-apparat eller videoskärm för att titta på video eller bilder som lagrats på en kompatibel iPod som stöder video. Vid tidpunkten för denna text stöder endast modellerna iPod nano 3: generationen, iPod Classic och iPod 5:e generationen video. Ingen annan visning är möjlig via dessa utgångar.

Terminal FM-antenn: Anslut den medföljande FM-antennen här.

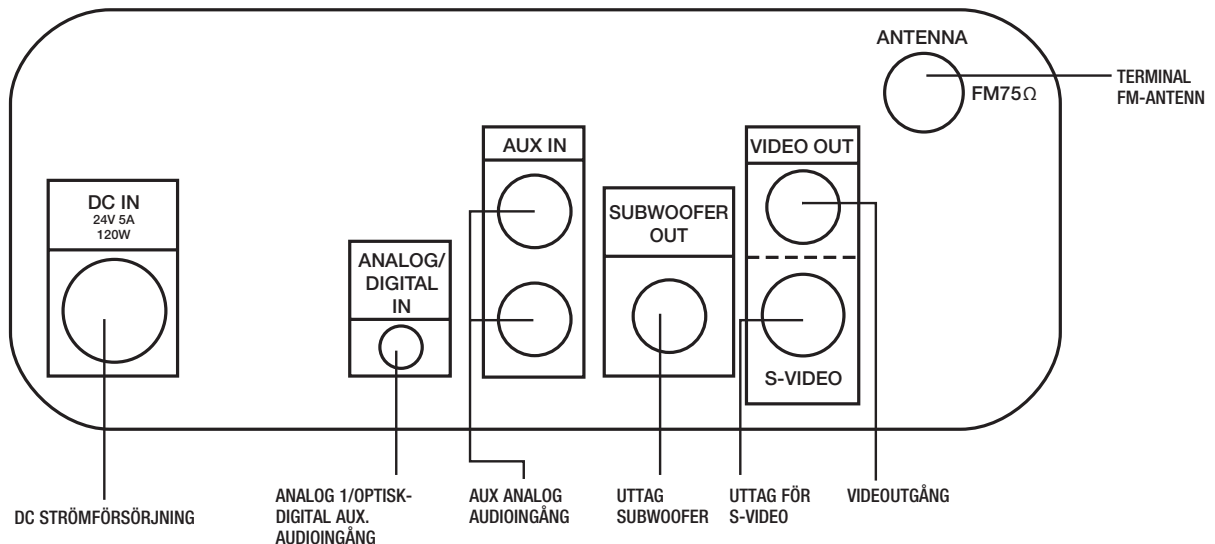

Standby: Placerar MS 100 i Standby-läge, där ström endast är tillgänglig till klockan och larmfunktioner. Dra ur sladden för att helt stänga av enheten.

Ström På: Slår på MS 100.

Spår-Skip/Scan/Inställning Upp/Ner: Dessa knappars funktion varierar beroende på källan som valts:

- **iPod eller CD:** Tryck och släpp för att gå till nästa spår. Tryck på tillbaka-knappen två gånger för att gå till det tidigare spåret. Tryck och håll in för att skanna framåt eller bakåt inom ett spår.
- **FM-radio:** Se Inställning på denna sida.

Play/Paus/Minne: Denna knappfunktion varierar, beroende på vilken källa som valts:

- **iPod eller CD:** Varje knapptryck skiftar mellan Play- och Pausfunktioner. Tryck och håll in för att stoppa avspelingen helt.
- **FM-radio:** Om den aktuella stationen inte har programmerats som en snabbinställning, kommer den automatiskt att sparas som en snabbinställning. Om alla snabbinställningar är upptagna kommer den nya stationen att ersätta den existerande. Om den aktuella stationen redan har programmerats som en förinställning kommer förinställningen att raderas efter 2 sekunder.

Val av källa: Varje tryckning ändrar den aktuella källan i följande ordning: FM, CD, AUX LINE IN 1 (3.5 mm analog ingång bakre panel), AUX LINE IN 2 (främre panel), AUX LINE IN 3 (dubbla RCA-uttag bakre panel), AUX DIGITAL IN, iPod.

Inställningsläge: Med FM-radion växlar varje tryck mellan Auto- och Manuell inställning.

Avspelningsläge: Används endast för avspelning av iPod eller CD, varje tryck ändrar läget repetera och slumpvis. Se sidan 12 för tillgängliga lägen med varje källa. När MS 100 är avslagen eller när källan ändras, går avspelningsläget tillbaka till Normal.

Viloläge skall vara Insomningsläge: Varje tryckning ökar tiden till avstängning, från 10 till 90 minuter, i steg om 10 minuter. Nästa tryckning efter 90-minutersinställningen stänger av insomningsfunktionen.

Läge för att justera klockan: Tryck på denna knapp med MS 100 i Standby-läge, för att justera klockan. Använd Navigeringsknapparna för att justera timme, minut och inställningarna för 12/24-timmarsvisning. För att växla mellan AM och FM, flytta fram eller tillbaka timmar. Tryck på knapparna ◀▶ för att flytta markören till den tidigare eller nästa position. Tryck på denna knapp igen närhelst du är klar.

Alarmjusteringsläge: Tryck på denna knapp med MS 100 i Standby-läge för att justera larmet. Använd Navigeringsknapparna för att justera timme, minut och inställningar för väckning. För att växla mellan AM och FM, flytta fram eller tillbaka timmar. Tryck på knapparna ◀▶ för att flytta markören till den tidigare eller nästa position. Tryck på denna knapp igen närhelst du är klar.

Söka snabbinställningarna: Används för FM-radion för att välja nästa eller den förra förinställda stationen, om någon programmerats.

Eject: Tryck på denna knapp för att avsluta avspelning och skicka ut skivan.

Inställning: Används för FM-radio. Tryck och släpp för att gå till nästa högre eller lägre station med en frekvensökning. Tryck och håll in för att snabbt bläddra igenom stationerna. När du släpper knappen, om Autoinställning är aktiv, fortsätter tunern att leta tills det att den hittar en station med tillräckligt stark signal, och stannar sedan. I läget Manuell inställning stannar tunern direkt vid den aktuella frekvensen.

▲▼/◀▶ Navigationsknappar: Används med iPod för att bläddra i dess menyer, eller i Standby-läge för att justera klockan eller larmet. Knapparna används för bläddring. Tryck på knappen ▶ för att välja aktuell artikel och knappen ◀ för att visa meny eller gå tillbaka till den tidigare menyskärmen.

Ljud av: Tryck för att tillfälligt dämpa ljudvolymen. Tryck igen för att återställa ljudnivån. Ljud av funktionen annulleras om MS 100 slås av.

Volymkontroller: Ökar eller minskar volymen. Tryck och håll en av knapparna för att ändra volymen snabbare.

FUNKTIONER FJÄRRKONTROLL

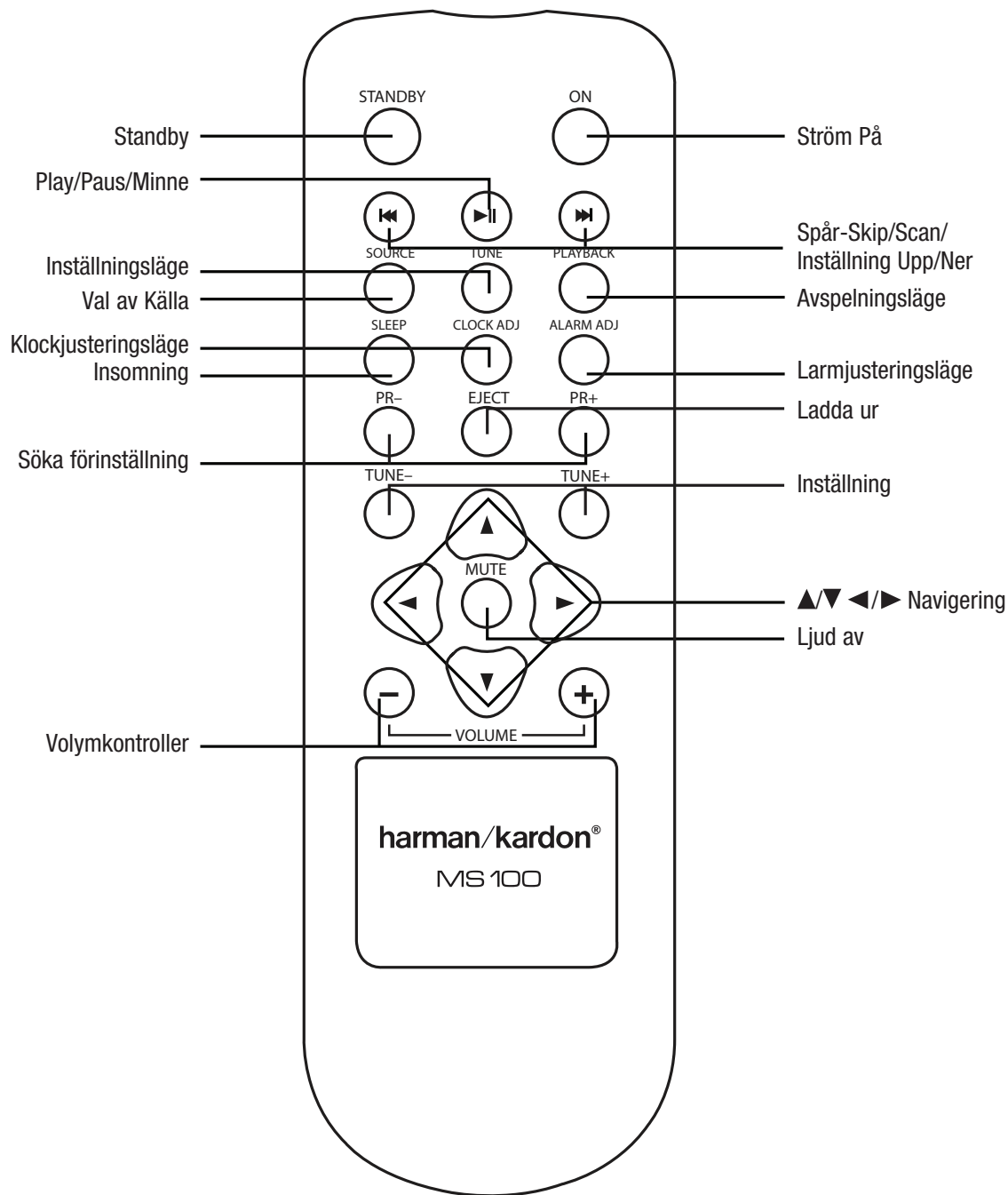

1. Packa försiktigt upp MS 100, FM-antennen, de analoga och de digitala audiokablarna, strömförsörjningsenheten och den borttagbara kabeln, iPod-dockan och insatser och fjärrkontrollen med batterier.
2. Stoppa i batterierna i fjärrkontrollen enligt symbolerna “+” och “-” i batterifacket för att bibehålla rätt polaritet.

Varning: Explosionsrisk kan förekomma om batteriet ersätts felaktigt. Ersätt endast med samma eller motsvarande typ.

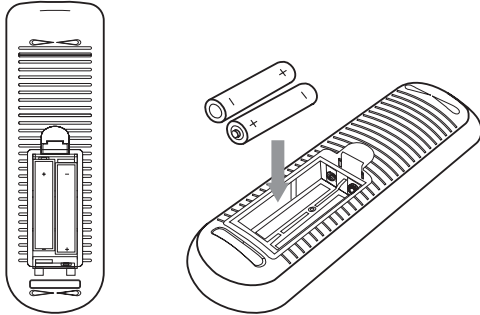

3. Anslut FM-antennen till terminalen.
4. Plugga in den borttagbara iPod-dockan i anslutningen på den vänstra sidan på MS 100.

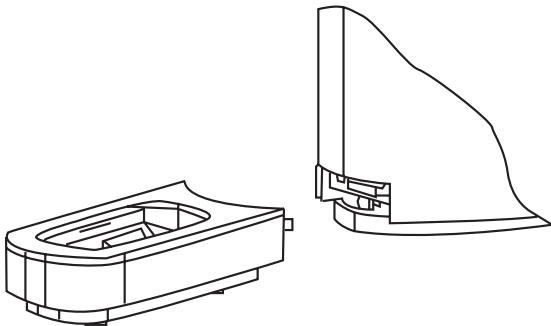

Klicka in adaptern som passar din iPod, enligt tabellen nedan.

Adapter	iPod Modell
NANO	iPod nano, 1:a och 2:a generationen
5G (VIDEO 60GB)	iPod, 5:e generationen (60GB, 80GB) och iPod Classic (160GB)
5G (VIDEO 30GB)	iPod, 5:e generationen (30GB) och iPod Classic (80GB)
13	iPod nano, 3:e generationen
12, 14	iPod touch - installera stora bufferten

För att ta bort en adapter, för in en flat skruvmejsel i öppningen på adaptorns baksida och bänd upp den.

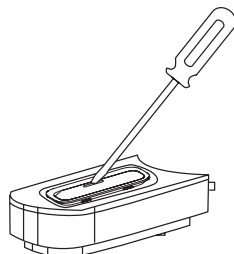

5. MS 100 har fyra audioingångar för andra apparater, som t.ex. portabla spelare. Detta steg är valfritt och kan skippas om du inte har några externa apparater. Om din spelare har:
 - **3,5 mm Analog audioutgång eller hörlursuttag:** Anslut den inkluderade analoga audiokabeln till utgången eller hörlursuttaget och minijacket på fram- eller baksidan av MS 100. Båda ingångarna kan användas samtidigt för olika apparater. Man måste köpa en till kabel.
 - **Ett par analoga audiouttag av RCA-typ:** Anslut ena sidan av en stereo RCA kabel (medföljer inte) till spelaren och den andra sidan till Aux-ingångarna på baksidan av MS 100. Använd samma färg för att ansluta samma kanal (vanligtvis röd för höger och vit eller svart för vänster).
 - **Optisk-digital audio-utgång S/P-DIF:** Anslut ena sidan av den medföljande digitala audiokabeln till spelaren, och den andra sidan till den Optiska ingången på baksidan av MS 100. Kom ihåg att välja den digitala ingången som källa.

6. Om du har en separat aktiv subbas som har en linje- nivå ingång anslut denna till Subwoofer utgången (kabel extra tillbehör). Utgången är filtrerad och lämnar bara en lågfrekvens-signal. Anslut inte en passiv högtalare till denna utgång.
7. Om du ska titta på bilder eller video som är lagrade på en kompatibel iPod som stöder video, anslut antingen utgången för Komposit- eller S-Video (men inte båda) till en monitor.
8. Anslut alla strömsladdar direkt till en AC väggkontakt.

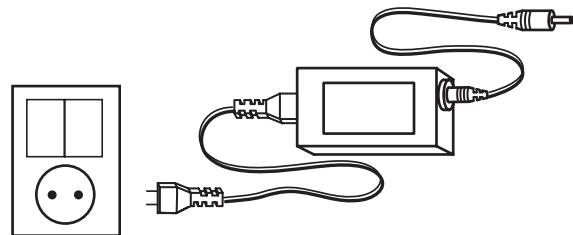

Att använda MS 100 är enkelt och intuitivt.

Använda Fjärrkontrollen

Rikta fjärrkontrollen mot fronten på MS 100. Fjärrkontrollens IR-sensor är placerad mitt på den främre panelen, bakom nätgallret, ungefär 25 mm ovanför CD-öppningen. Blockera inte sensorn. Fjärrkontrollen har en räckvidd på c:a 6 m, i upp till 30 graders vinkel. Om batterierna behöver bytas ut, se Steg 2 i Installationsavsnittet. Var försiktig och kassera batterierna enligt miljöbestämmelser. Kasta aldrig batterierna i eld, och ta ut dem ur fjärrkontrollen om den inte ska användas under en längre tid.

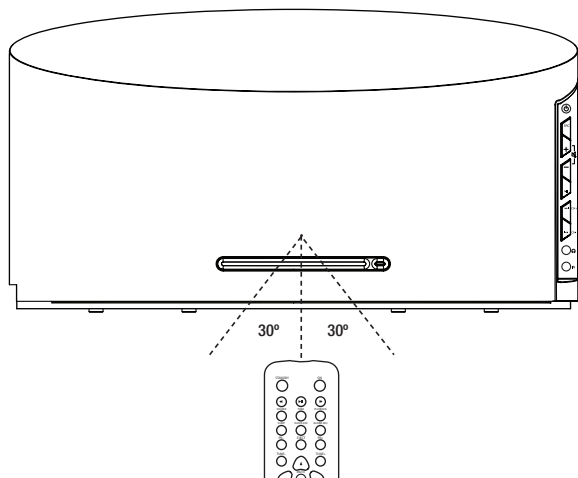

Ställa in Klockan

Innan du startar, ställ in klockan: Tryck på Clock Adjust Mode knappen på fjärrkontrollen och använd sen ▲/▼ knapparna för att justera in rätt timme och minuter, detta gör du när siffrorna blinkar. För att växla mellan AM och PM, öka eller minska inställningen för timme. Använd knapparna ◀/▶ för att flytta markören till tidigare eller nästa position och tryck på knappen Klockjusteringsläge igen när du är klar. Se Figur 1.

Slå på MS 100

Tryck på knappen Power On på fjärrkontrollen för att slå på MS 100, eller tryck på knappen On/Standby på huvudenheten. FM-radion kommer att starta.

Ställ in Alarm funktionen

För automatisk påslagning vid en inprogrammerad tid, ställ in larmet. Tryck först på knappen Standby för att slå av enheten; larmet kan inte ställas in när enheten är påslagen.

Tryck på knappen för alarmfunktionen på fjärrkontrollen och använd knapparna ▲/▼ för att ställa in larmtiden (timmar och minuter) och larmkälla (FM-radio, CD-spelare, iPod i docka) när de blinkar. För att växla mellan AM och FM, öka eller minska inställningen för timme. Använd knapparna ◀/▶ för förflytta markören till tidigare eller nästa inställning. För att aktivera larmet, använd knapparna ▲/▼ för att ändra Larmmeddelandet

till, och tryck på knappen Larmjusteringsläge på fjärrkontrollen igen när du är klar. Timerindikatorn kommer att visas i Meddelandedisplayen när larmet ställt in. Se Figur 2.

På inställd tid kommer MS 100 att slås på automatiskt och starta avspelning av vald källa. Om CD eller iPod valts och ingen skiva laddats eller ingen iPod dockats, kommer MS100 att växla till FM-radio.

Avspelning kommer att starta vid volymnivå 8, och ökas till volym nivå 20 inom 3 minuter. Den kommer att fortsätta att spela vid nivå 20 i 45 minuter och sedan stängas av automatiskt.

Tryck på valfri knapp för Snooze-läge. Den slås av under 9 minuter, och sedan slås larmet på igen.

Tryck och håll in Standby-knappen medan larmet är på för att stänga av det och återgå till normal avspelning.

Volymkontroll

Använd volymkontrollerna på den främre panelen eller på fjärrkontrollen för att höja eller sänka volymen. Det förinställda värdet när den slås på är 8, och maximala är 30. Var försiktig när du höjer volymen så att du inte skadar din hörsel eller utrustningen. Volymnivån visas i Meddelandedisplayen när volymkontrollen används.

Tryck på Mute-knappen, eller samtidigt på båda volymknapparna på den främre panelen, för att tillfälligt tysta avspelningen. "Mute" kommer att blinka i Meddelandedisplayen. Tryck på Mute-knappen eller båda volymknapparna för att återgå till normal volym. Avspelningen fortsätter under Mute.

Val av källa

Första gången som MS 100 slås på kommer den att starta i FM-radio läge. Varje tryckning på signalvals knappen kommer att växla till nästa källa i denna ordning: FM, CD, AUX LINE IN 1 (bakre panel 3.5 mm analog ingång), AUX LINE IN 2 (främre panel), AUX LINE IN 3 (bakre panel dubbla RCA-uttag), AUX DIGITAL IN, iPod.

Följaktligen kommer MS 100 att välja den senaste källan som användes innan den stängdes av.

FM-radio

Tryck på knappen Inställningsläge för att välja Automatisk eller Manuell inställning. AUTO kommer att visas när Autoinställning är aktiv.

I läge Autoinställning kommer ett tryck på kontrollerna Upp eller Ner göra att tunern skannar i vald riktning efter en signal som är tillräckligt stark, och sedan stanna. Tunern kommer även att stanna om du trycker på Inställningskontrollerna. I manuellt läge kommer varje knapptryckning på Upp eller Ner göra att tunern förflyttar sig till nästa frekvens i den valda riktningen.

Figur 1: Ställa in Klockan

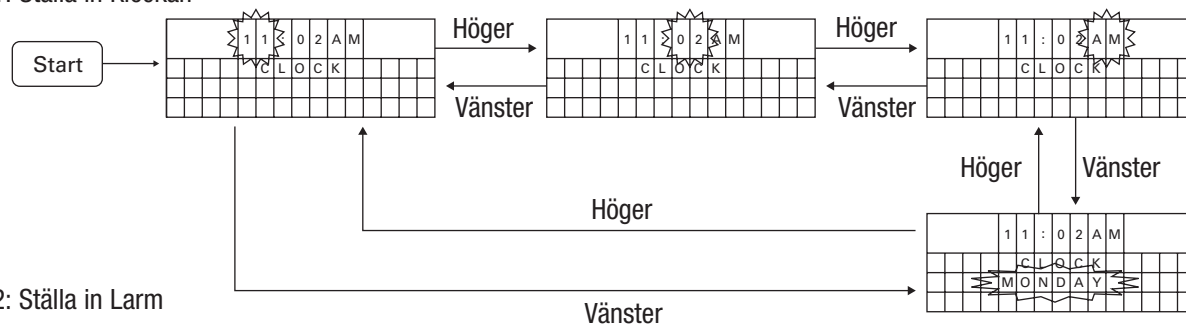

Figur 2: Ställa in Larm

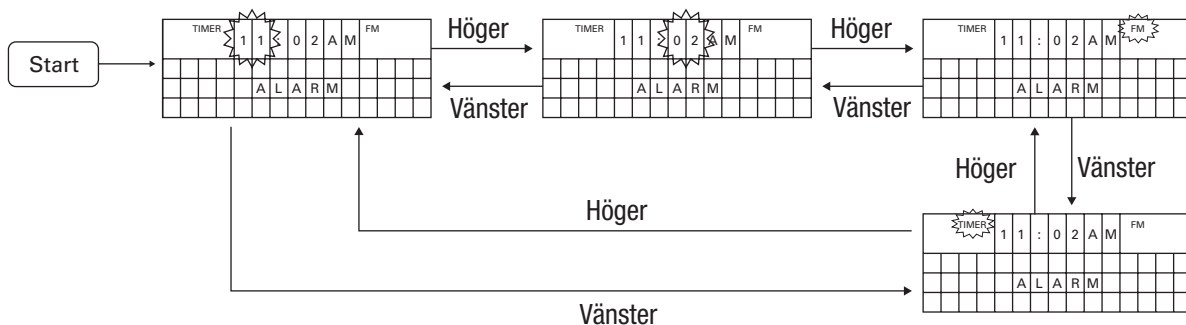

Om en stereosignal hittas kommer STEREO-indikatorn att lysa. Mono stationer eller svaga stationer kommer att spelas i mono (en kanal).

Om stationen sänder RDS information, kommer denna att visas. Den andra raden kommer att visa stationens namn, program typ (PTY), eller annan information beroende på vad stationen sänder ut. Den tredje raden visar Radio text (RT) om detta sänds ut. Om det inte finns någon RDS information visas endast den inställda frekvensen.

Inställning av Snabbvalsstationer

Ställ in stationens frekvens och tryck och håll knappen Play/Paus/Minne i 2 sekunder för att programmera in en favoritkanal. P01 kommer att visas. Om ingen station har programmerats in kommer den aktuella stationen att lagras.

Om en annan station var programmerad innan kommer den att skrivas över av den nya stationen. Använd knapparna Upp/Ner för att välja en ny förinställning; det finns sex förinställningar. Om alla sex har programmerats måste du skriva över, eller radera, en för att programmera in en ny station.

Om den aktuella stationen lagrades i den förinställda positionen kommer denna att raderas.

OBS: Tryck på valfri annan knapp för att avbryta programmering eller radering av en förinställning.

Använd knapparna PR+/- för att välja en förinställd station.

CD

Tryck först på Eject-knappen för att försäkra att ingen skiva redan befinner sig inuti. Stoppa försiktigt in en skiva av typen CD, CD-R, CD-RW, enhanced CD, MP3 eller WMA, med etiketten uppåt i öppningen. Mekanismen kommer att detektera skivan och dra in den resten av vägen. Försök inte trycka in skivan. Om skivan inte laddas, slå av MS 100, dra ur sladden och lämna den till en behörig Harman Kardon-handlare för kontroll.

Om en annan källa spelas av kommer inte MS 100 att slå över automatiskt till CD. Tryck på Källval flera gånger tills det att "CD" valts.

Meddelande "Reading" kommer att visas under några sekunder under tiden som MS 100 identifierar skivan. Korrekt indikator kommer att visas i Meddelandedisplayen.

OBS: Om meddelandet "Error" visas, är skivan inte kompatibel med MS 100, eller så kan dess data vara skadad. Tryck på knappen Eject för att ta ur skivan.

Under normal drift kommer skivan att starta automatiskt. Ikonen Play kommer att visas, tillsammans med det aktuella spåret och totalt antal spår och förloppen tid för spåret. När skiva spelats färdigt kommer ikonen Stop att visas, med skivans totala antal spår och totala tid.

Avspelningskontroll

Tryck på knappen Play/Pause för att stoppa avspelnings tillfälligt, för att senare fortsätta på samma ställe. Tryck igen för att fortsätta avspelnings. Ikonen Pause kommer att visas. Tryck och håll

knappen Play/Pause under 2 sekunder för att stoppa avspelningen helt.

- Tryck och håll knapparna Skip/Scan Framåt eller Skip/Scan Bakåt för att söka med 4x hastigheten i det aktuella spåret. När början eller slutet på spåret nås startar normal avspelning igen.
- Snudda vid knappen Skip/Scan Framåt för att hoppa till nästa spår. Om det aktuella spåret är skivans sista kommer MS 100 att gå till det första spåret.
- Snudda vid knappen Skip/Scan Bakåt för att gå till början av det aktuella spåret. Snudda vid den två gånger för att hoppa bakåt till det tidigare spåret.
- Tryck på knappen Avspelningsläge för att repetera eller slumpvis avspelning (shuffle). Varje tryckning ändra avspelningsläget på följande sätt: Repetera 1 spår, Repetera Alla Spår, Slumpvis, Slumpvis med Repetera Alla och Normal avspelning.

Dataskivor

JPEG-skivor är inte kompatibla med MS 100 och displayen kommer att indikera att de inte har några filer eller mappar.

När en skiva med MP3 eller WMA laddas kommer disktypsindikatorn att tändas och antalet mappar och spår kommer att visas, upp till 999 spår. Avspelning startar automatiskt. Om skivan innehåller både MP3 och WMA kommer båda indikatorerna att tändas.

På MP3-skivor kommer displayen att växla mellan spårets och artistens namn. På WMA-skivor kommer displayen att växla mellan albumet och spårnumret.

För båda skivtyperna är funktionerna Skip, Scan, Repetera och Slumpvis avspelning som för audio-CD.

Aux-ingångar

MS 100 är utrustad med tre analoga audio-ingångar och en digital audio-ingång. Om du anslutit en kompatibel apparat, som t.ex. ett portabelt kassettdäck, välj motsvarande aux-ingång och använd apparatens egna kontroller.

- **AUX LINE IN 1 (Analog):** bakre panel 3.5 mm uttag, delad med Digital ingång
- **AUX LINE IN 2 (Analog):** främre panel 3.5 mm uttag
- **AUX LINE IN 3 (Analog):** bakre panel dubbla RCA-uttag
- **DIGITAL LINE IN:** bakre panel 3.5 mm uttag

iPod-docka

MS 100:s docka är kompatibel med de flesta iPod-modeller, 4G och senare (se sidan 4). Bilder och video kan visas med kompatibla iPod-modeller som stöder video, vilket f.n. är begränsat till iPod

nano 3:e generationen, iPod Classic och iPod 5:e generationen. Installera den avtagbara dockan och lämplig adapter enligt beskrivningen i Installationsavsnittet och docka sedan din iPod. Använd Källval för att välja iPod som källa.

Avspelning kommer att starta automatiskt med det första spåret lagrat på iPoden.

Förflyttningskontrollerna fungerar som för CD:

- Tryck på knappen Play/Pause för att pausa eller starta avspelningen igen.
- För att söka framåt eller bakåt i ett spår, tryck och håll knappen Skip/Scan Framåt eller Bakåt.
- Snudda vid knappen Skip/Scan Framåt eller Bakåt för att hoppa framåt eller bakåt i spåret.

Repeaterad eller Slumpvis avspelning är tillgängligt. Varje tryckning på knappen Avspelningsläge ändrar läget på följande sätt: Repetera 1 spår, Repetera alla spår (i aktuell spellista), Slumpvis Album, Slumpvis Album med Repetera alla, Slumpvis spår, Slumpvis spår med Repetera alla och Normal avspelning.

För att bläddra i menyerna på iPoden:

- Tryck på knappen ◀ för att visa meny eller gå tillbaka till den tidigare menynivån.
- Tryck på knappen ▶ för att välja aktuellt artikel.
- Tryck på knappen ▲/▼ för att bläddra upp eller ner.

Under avspelning kommer det aktuella spåret och det totala antalet spår i den aktuella spellistan att visas växelvis med förloppen och total tid. Om tillgängligt kommer även spårets och artistens namn att visas.

Avspelning Foto och Video

Om iPoden stöder video, kan du bläddra i dess menysystem för att välja en video för att se den på en TV-apparat ansluten till en av MS 100:s videoutgångar. Försäkra att inställningen TV Out i iPoden är aktiverad. Tryck på knappen ▶ så startar avspelningen av video.

För att se bilder, gå till önskad mapp eller bild och tryck på knappen > tre gånger. Efter en kort stund kommer ett bildspel med bilderna i den valda mappen att visas på TV-apparaten.

Avlägsna iPod från docka

Ta ur iPoden ur dockan närhelst avspelningen stoppats.

För att ta bort adaptern från dockan, t.ex. för att byta till en adapter för en annorlunda iPod, för in en flat skruvmejsel i öppningen på adaptorns baksida och bänd upp den. Se illustrationen i Installationsavsnittet.

FELSÖKNINGSGUIDE

SYMPTOM

LÖSNING

Enheten fungerar inte när man slår på omkopplaren Power On.

- Försäkra att AC-sladden är ordentligt ansluten direkt till ett uttag. Om meddelandet "PROTECT" visas, stäng av MS 100 och dra ur sladden. Använd den inte utan att först lämna den till ett behörigt Harman Kardon-servicecenter för kontroll.

Displayen tänds, men inget ljud hörs.

- Tryck på Mute-knappen för att försäkra att systemet inte är tystat.
- Vrid upp volymen.
- Kontrollera att rätt källa valts. Om källan är en extern apparat, försäkra att den är inkopplad, påslagen och att avspelning pågår, och att den är korrekt ansluten till en av aux-ingångarna.
- Om hörlurarna används, koppla ur dem.

Ljud på bara en sida, eller störningar i ljudet.

- Det kan förkomma ett problem med en av de inbyggda högtalarna. Lämna MS 100 till ett behörigt Harman Kardon servicecenter för kontroll och service.

MS 100 svarar inte på kommandon från fjärrkontrollen.

- Batterierna i fjärrkontrollen kan behöva bytas ut.
- IR-sensorn kan vara blockerad. Sensorn är placerad mitt i det främre gallret, c:a 25 mm ovanför CD-öppningen.

Tuner surrar emellanåt.

- Justera antennens placering för att förbättra mottagningen.
- Kontrollera att antennen är ordentligt ansluten till terminalen på den bakre panelen.

Ingen videobild.

- Kontrollera att TV-apparaten är ordentligt ansluten till antingen utgången för S-Video eller Kompositvideo, men inte båda.
- Video är endast tillgänglig när iPod-dockan har valts som källa, och då endast när en iPod som är videokabel är dockad.
- Inställningen TV Out måste vara aktiverad i iPoden.
- Det måste finnas bilder eller video lagrad på iPoden.
- Välj korrekt videoingång på TV-apparaten.
- För att se bilder, tryck på knappen tre gånger.

SYSTEM:

Uteffekt: 30 W per kanal, 20 Hz – 20 kHz, THD < 0.07 %, till 6 ohm, båda kanalerna drivna

Bandbredd: 57 Hz – 27 kHz, - 6 dB

System frekvensomfång: 65 Hz – 20 kHz, \pm 3 dB

Signal-brusförhållande, A-vägt: 75 dB

Kanalseparation: \geq 60dB

Överhörning mellan källor: \leq 60dB

Line-level ingångskänslighet vid 1 kHz: 1.0V RMS, \pm 1 dB

HÖGTALARE:

Baselement: Två 125mm, med laminerat pappersmembran, basreflex.

Diskantelement: Två 19 mm titan-laminerade dome-element

Nominell impedans: 6 ohm

Känslighet (2.83V/1 m): 87dB

Frekvensomfång: 80 Hz – 20 kHz (\pm 3 dB)

FM-TUNER:

Frekvensområde: 87,5 – 108,0 MHz

Känslighet: IHF 1.3 μ V/13.2 dBf

Signal/brus mono/stereo 70/65 dB

Distorsion: mono/stereo 0.15/0.3 %

Stereoseparation: 35 dB @ 1 kHz, 100 % avvikelse@ 65 dBf

Selektivitet: \pm 300 kHz: 65dB

Spegelfrekvensdämpning: 80dB

IF-dämpning: 90dB

Effektnivå tuner: 1 kHz, \pm 50 kHz, Avv. 500 mV

Antal förinställningar: sex

RDS-kapabilitet: PTY (programtyp), PS (programservice), Text (radiotext)

CD-AVSNITT:

Kompatibilitet skivor CD, CD-R, CD-RW, enhanced CD, MP3, WMA
THD+N (20 Hz – 20 kHz): <0,01 %

Frekvensområde: 0 dBr \pm 0,5

Kanalseparation: \geq 65dB

Signal-brusförhållande

- "A" WTG >100dBr
- 22-kHz filter > 100 dB

VIDEOUTGÅNGAR:

Kompositvideo: (Y) 1.0V (pk-pk), 75 Ω , negativ synk

S-video:

(Y) 1.0V (pk-pk), 0 Ω , negativ synk

(C) 0.286V (pk-pk), 286 Ω

ALLMÄNT:

Strömförsörjning: DC 24V, 5A strömförsörjning; fungerar med AC 230V/50Hz

Strömförbrukning: <1W standby, 80W max (båda kanalerna drivna)

Driftstemperatur: 0°C till 35°C

Dimensioner (H x B x D): 252 mm x 488 mm x 194 mm

Vikt: 8.2 kg



Funktioner, specifikationer och utseende kan ändras utan förvarning.

Harman Kardon är ett varumärke för Harman International Industries, Incorporated, registrerat i USA och/eller andra länder. Designed to Entertain är ett varumärke för Harman International Industries, Incorporated.

iPod är ett varumärke för Apple Inc., registrerat i USA och andra länder.

iPod ingår inte. "Made for iPod" betyder att ett elektroniskt tillbehör har designats speciellt för att ansluta med iPod och att det har certifierats av utvecklaren att möta Apple:s prestationsstandards. Apple är inte ansvariga för denna apparats drift eller uppfyllande av säkerhets- och reglerande standards.

Vänligen registrera din produkt på www.harmankardon.com. Du behöver din produkts serienummer. Samtidigt kan du välja om du vill bli informerad om nya produkter och/eller speciella erbjudanden.





harman / kardon®
Designed to Entertain.™

H A Harman International Company

250 Crossways Park Drive, Woodbury, New York 11797

www.harmankardon.com

© 2009 Harman International Industries, Incorporated.

Alla rättigheter reserverade.

Delnummer 950-0246-003 Rev. E 3/09